

ドットレスライン照明 施工イメージ/家具開口寸法例

2024年2月6日

株式会社エル光源 機械設計部

施工イメージ

①あらかじめ家具側にライン照明用の座掘り・穴加工をする

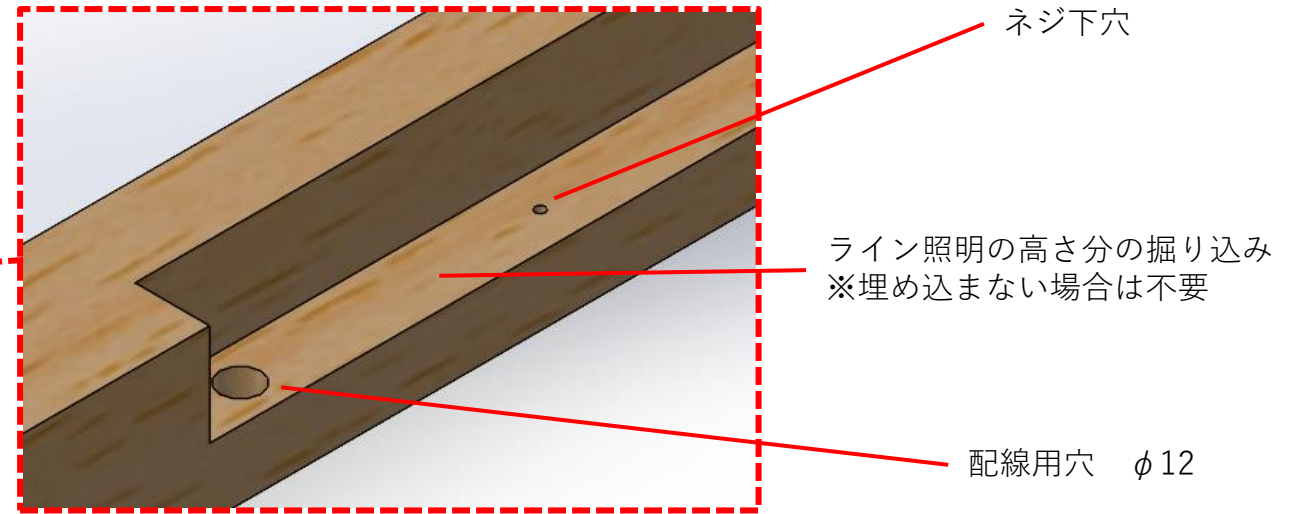
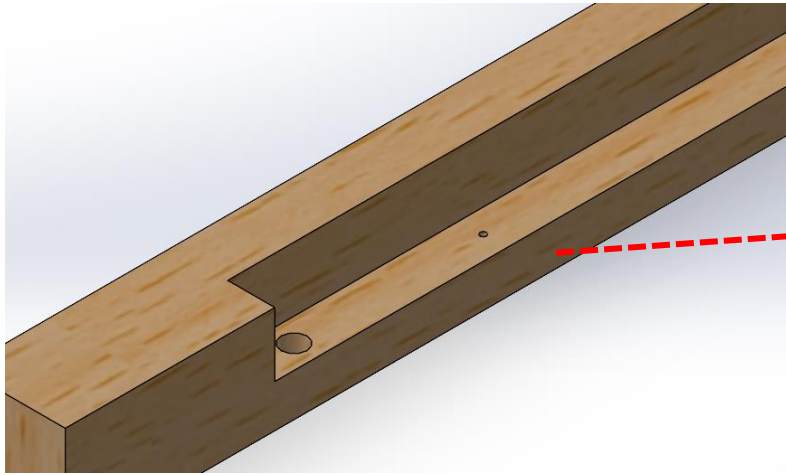

②専用取付金具(固定金具NRタイプ)をネジで固定する

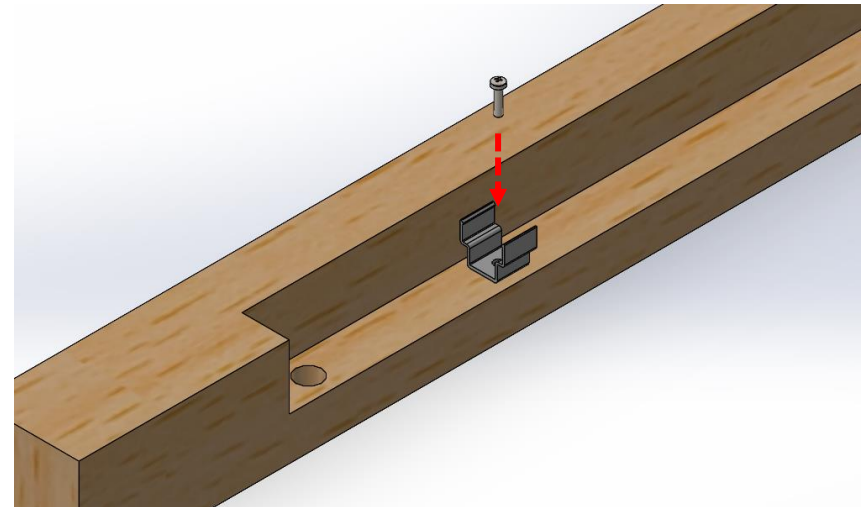
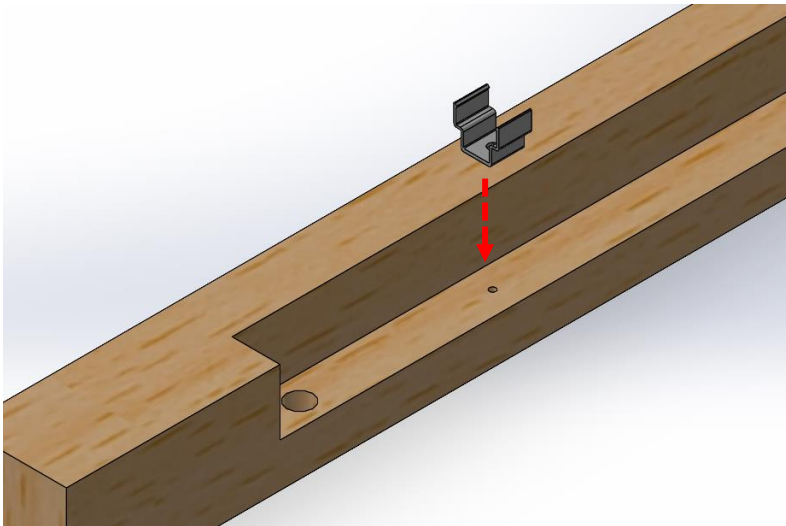

③配線を通し、ライン照明本体を上からはめ込み固定する。コントロールパネル側の配線と接続する。

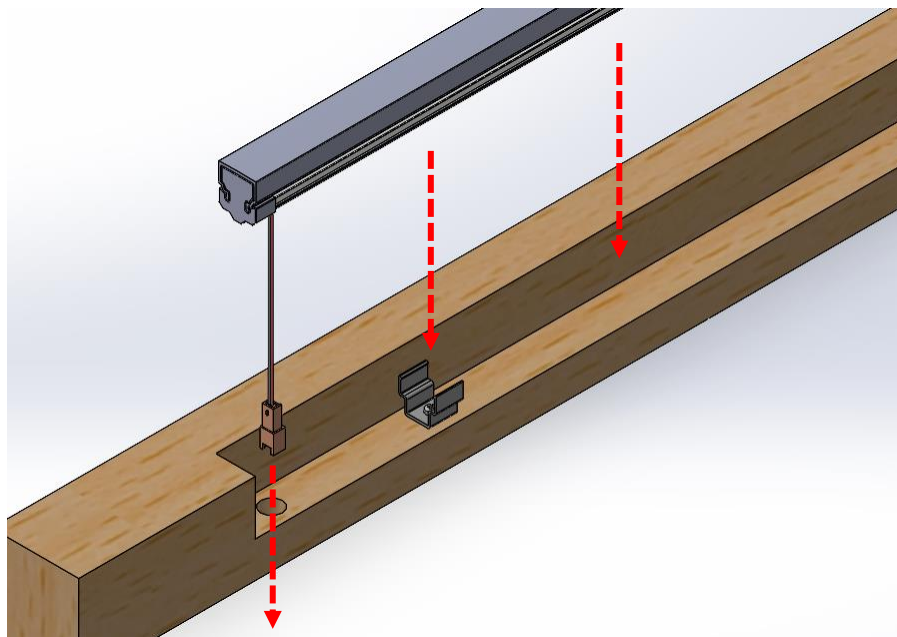

コントロールパネル側配線と接続

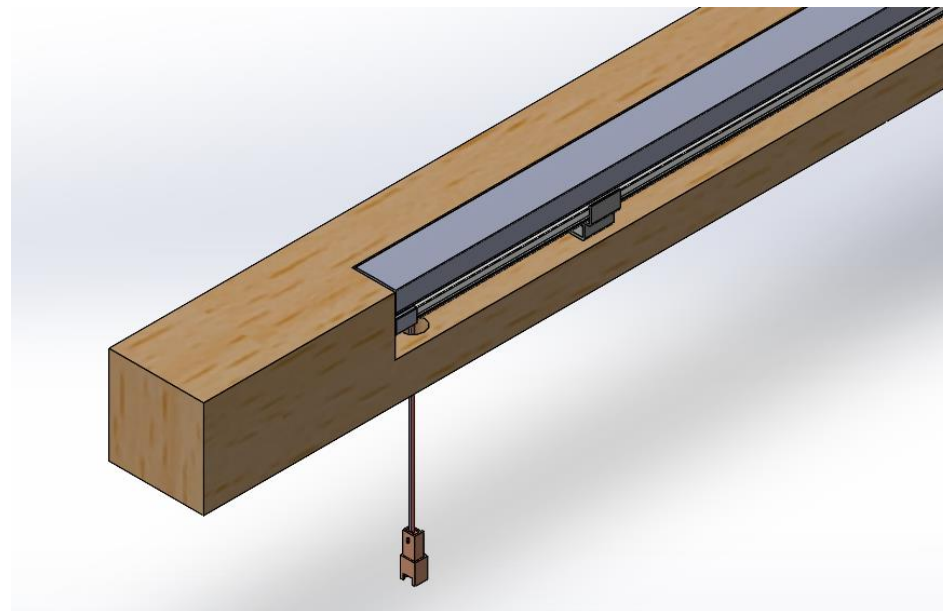

<完成イメージ>

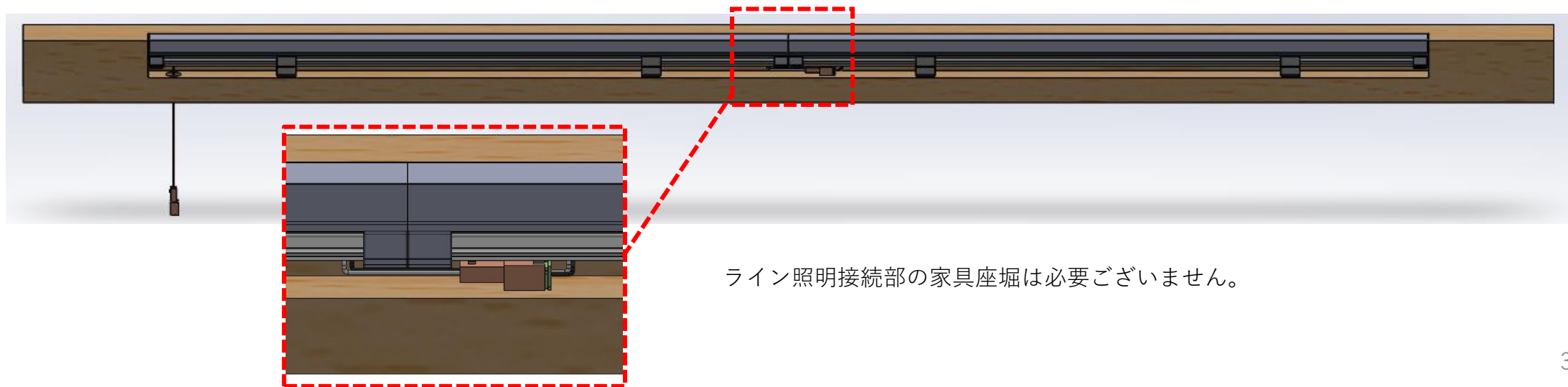

ライン照明接続部の家具座堀は必要ございません。

家具開口寸法例 ※面一で設置時

L(ライン照明全長) + α (クリアランス)

